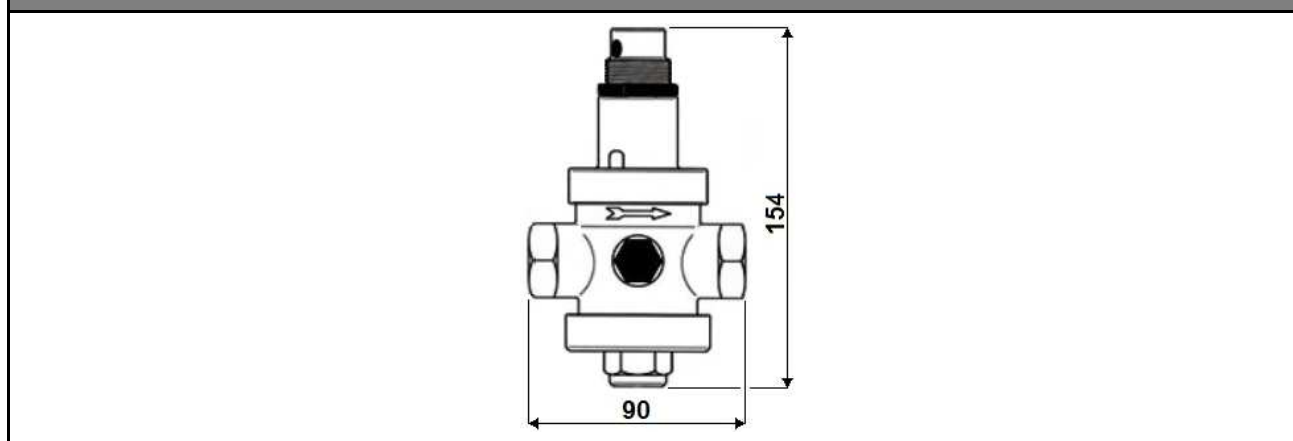

Redukční ventil, vstup max. 25 bar

Použití	redukce tlaku
Účel	slouží ke stabilizaci a snížení tlaku tekutiny vstupující do systému na požadovanou hodnotu
Pracovní kapalina	voda, stlačený vzduch
Montážní poloha	instalace je možná ve všech polohách
Objednací kódy	15 086
Technické údaje	
Max. pracovní tlak	25 bar
Max. pracovní teplota kapaliny	80 °C
Velikost výstupního tlaku	0,5 až 6 bar
Připojovací rozměr	2 x G 1" vnitřní 2 x G 1/4" vnitřní pro tlakoměr
Hmotnost	1290 g
Materiály	
Tělo ventilu	mosaz, poniklováno
Sedlo ventilu	nerezavějící ocel
O-kroužky	NBR

Rozměrové schéma

Graf tlakových ztrát
